

Gitterroste

**DER MENSCH HANDELT ...
DER MENSCH ARBEITET ...
DER MENSCH GEHT ...
UND STREBT NACH EINEM ZIEL ...**

**QUO VADIS?
ODER VIELLEICHT - QUA VADIS?
- WORAUF GEHST DU?**

WORAUF GEHT DER MENSCH?

Es geht um einen festen und harten
Boden unter den Füßen,
um das Gefühl der Sicherheit,
um die Langlebigkeit und Zuverlässigkeit.
Es reicht - das nächste Ziel vor uns ...

Es geht um GITTERROSTE, die

**DIE HÖCHSTEN
QUALITÄTSNORMEN ERFÜLLEN**
dank der Anwendung
**DER MODERNEN TECHNOLOGIE DER
HERSTELLUNG
UND DES KORROSIONSSCHUTZES.**

**ES GEHT UM DIE GITTERROSTE
DIE DURCH POLIMEX-MOSTOSTAL
SIEDLCE S.A. HERGESTELLT WERDEN.**

**NUTZEN SIE UNSERE
ERFAHRUNGEN!**

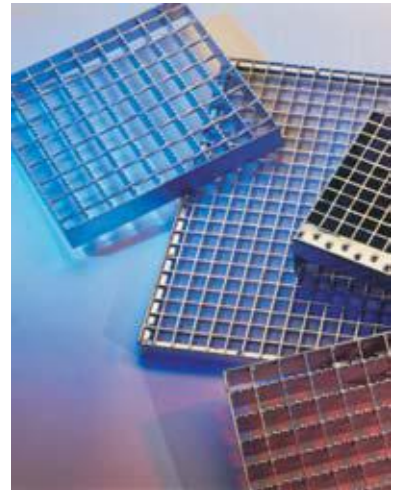



UNSERE GITTERROSTE werden nach der DIN 24537 hergestellt, und vor der Korrosion durch das Feuerverzinken nach EN ISO 1461 geschützt.

Unser Produkt findet eine sehr breite Anwendung.

WIR BEWEGEN UNS VERTIKAL ...

... Wir gehen auf den Gitterrosten, da sie auf Bühnen in Industriebetrieben, oder Kränen verklebt sind. Wir gehen auf ihnen auch, da sie die Laufstege an Rohrleitungen und Behältern bilden oder aber die Fußgängerwege an Brücken.

Gitterroste als Abdeckung von Kanaleinstiegen haben die Aufgabe uns vor schlimmen Unfällen zu schützen.

... UND HORIZONTAL ...

... Wir gehen auf Gitterrosten hinauf und herunter, da sie Stufen an normalen oder industriellen Treppenanlagen bilden - sie können gerade oder spiral, hoch oder niedrig sein.

... UND VERTIKAL UND HORIZONTAL ...

... Die Gitterroste werden auch als spezifische Innenausstattung bei verschiedenen Kulturveranstaltungen (im Atelier oder im Freien), z.B. als Bühnen, Podeste, Laufstege, Gebäude - Fassaden usw. eingesetzt.

Die große Vielfalt der Größen und der Formen der Gitterroste zeichnet das reiche Angebot der Firma

POLIMEX-MOSTOSTAL SIEDLCE S.A. aus.

Im Hinblick auf die Technologie der Produktion sowie auf die Ausführung - teilen sich die Gitterroste in:

SCHWEIßPREßROSTE (SP)

GEPRESSTE GITTERROSTE (P)

Bei den beiden Arten werden wir Ihnen die speziellen rutschsicheren

SERRATED Roste vorstellen, sowie **DIE ZUM VERBINDEN UND BEFESTIGEN DER ROSTE VERWENDETEN KLEMMEN** und **DIE ART UND WEISE DER VERLEGUNG DER ROSTE AUF DEN AUFLAGEN.**

Außer diesen Themen stellen wir Ihnen auch **TREPPEN** vor, die aus Gitterrosten hergestellt werden.

Sehen Sie sich also die Roste näher an...





SCHWEIßPREßROSTE (SP)

Die Roste dieser Art werden aus flachen Tragstäben verschiedener Größe und aus speziell vorbereiteten Querstäben hergestellt. Die Querstäbe werden mit den Tragstäben durch Widerstandsschweißen verbunden.

Standard-Maschenweiten für Schweißpreßroste (SP) Roste nach DIN 24537.

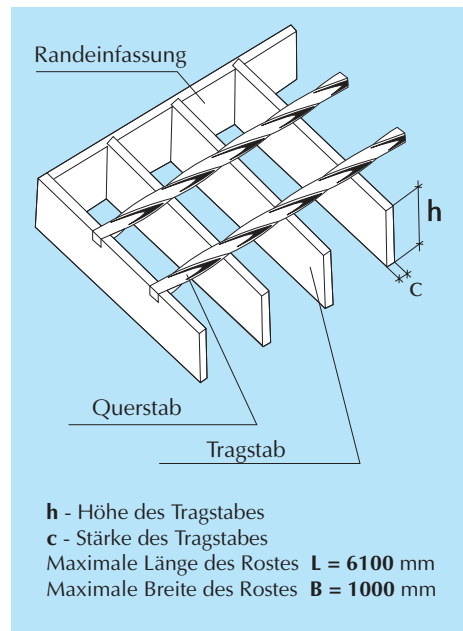
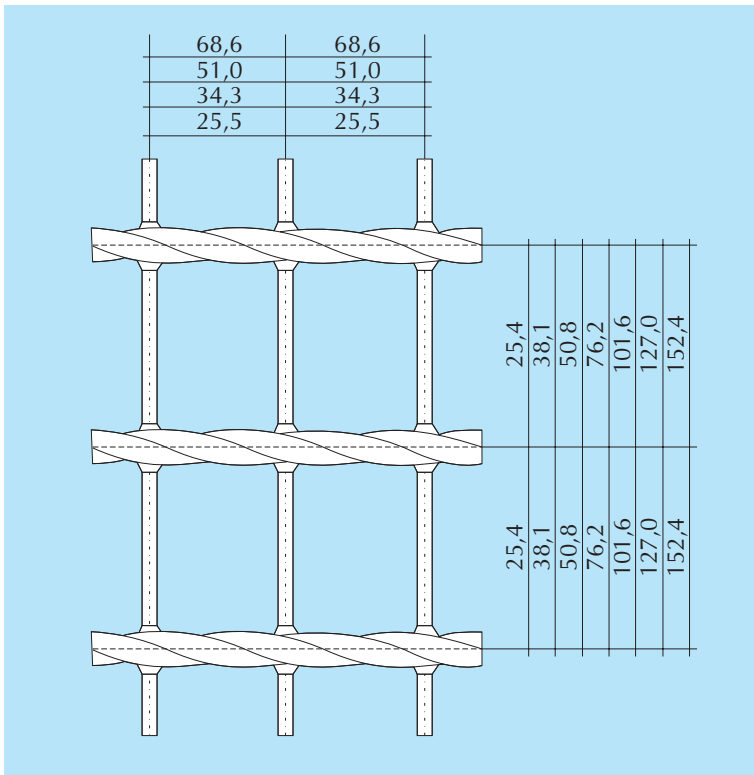
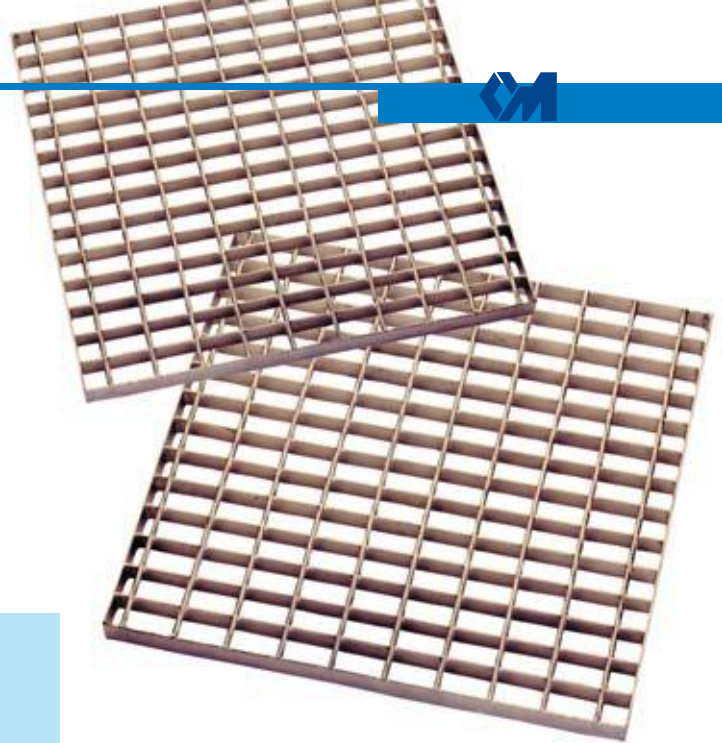

Arten der Tragstäbe

h	20	25	30	40	25	30	40	30	50	60	70	30	40	50	70	
c	2				3				4				5			

Arten der Querstäbe

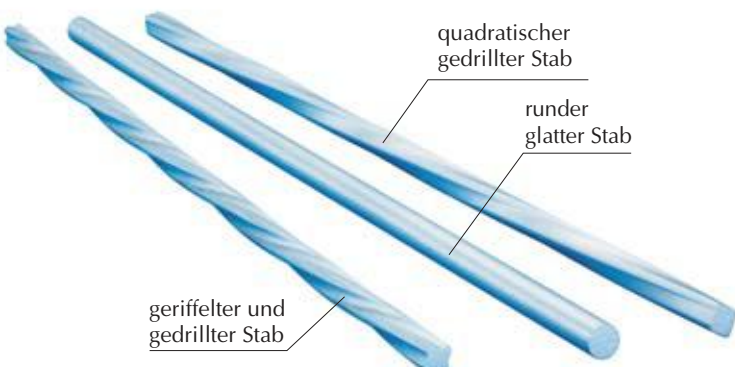

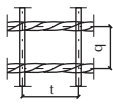

Belastungstabelle der Schweißpreßrosten (SP) mit Maschenweite $t = 25,5$

für $t = 25,5$		$t \times q$ 25,5 x 25,4 25,5 x 38,1 ↓ Belastungswerte nach der Tabelle										$t \times q$ 25,5 x 50,8 25,5 x 76,2 25,5 x 101,6 ↓ Belastungswerte nach der Tabelle minus 5 %										t - Teilung des Tragstabes	q - Teilung des Querstabes	
Werkstoff: St3S (St 37-2)																								
Tragstab	Stützweite in [mm]																							
	500	600	700	800	900	1000	1100	1200	1300	1400	1500	1600	1700	1800	1900	2000	2100	2200	2300	2400	2500			
20 x 2	Fv	2543	1766	1298	993	785	636	525	442	376	324	283	248	220	196	176	159	144	131	120	110	102		
	fV	0,19	0,27	0,37	0,48	0,61	0,75	0,91	1,09	1,27	1,48	1,70	1,93	2,18	2,44	2,72	3,02	3,33	3,65	3,99	4,34	4,71		
	Fp	316	169	140	120	105	94	84	77	70	65	60	56	53	50	47	44	42	40	38	37	35		
	fP	0,17	0,25	0,33	0,43	0,54	0,66	0,79	0,93	1,09	1,26	1,44	1,63	1,84	2,06	2,29	2,53	2,78	3,05	3,32	3,61	3,91		
20 x 3	Fv	3815	2649	1946	1490	1177	954	788	662	564	487	424	373	330	294	264	238	216	197	180	166	153		
	fV	0,19	0,27	0,37	0,48	0,61	0,75	0,91	1,09	1,27	1,48	1,70	1,93	2,18	2,44	2,72	3,02	3,33	3,65	3,99	4,34	4,71		
	Fp	316	169	140	120	105	94	84	77	70	65	60	56	53	50	47	44	42	40	38	37	35		
	fP	0,17	0,25	0,33	0,43	0,54	0,66	0,79	0,93	1,09	1,26	1,44	1,63	1,84	2,06	2,29	2,53	2,78	3,05	3,32	3,61	3,91		
25 x 2	Fv	3974	2760	2027	1552	1226	993	821	690	588	507	422	388	344	307	275	248	225	205	188	172	159		
	fV	0,15	0,22	0,30	0,39	0,49	0,60	0,73	0,87	1,02	1,18	1,36	1,54	1,74	1,95	2,18	2,41	2,66	2,92	3,19	3,47	3,77		
	Fp	327	262	218	187	164	145	131	119	109	101	93	87	82	77	73	69	65	62	59	57	55		
	fP	0,14	0,20	0,27	0,34	0,43	0,53	0,63	0,75	0,87	1,01	1,15	1,31	1,47	1,65	1,83	2,02	2,22	2,44	2,66	2,89	3,13		
25 x 3	Fv	5961	4139	3041	2328	1840	1490	1232	1035	882	760	662	582	516	460	413	373	338	308	282	259	238		
	fV	0,15	0,22	0,30	0,39	0,49	0,60	0,73	0,87	1,02	1,18	1,36	1,54	1,74	1,95	2,18	2,41	2,66	2,92	3,19	3,47	3,77		
	Fp	491	393	327	280	245	218	196	178	164	151	140	131	123	115	109	103	98	93	89	85	82		
	fP	0,14	0,20	0,27	0,34	0,43	0,53	0,63	0,75	0,87	1,01	1,15	1,31	1,47	1,65	1,83	2,02	2,22	2,44	2,66	2,89	3,13		
25 x 4	Fv	7948	5519	4055	3105	2453	1987	1642	1380	1176	1014	883	776	688	613	550	497	451	411	376	345	318		
	fV	0,15	0,22	0,30	0,39	0,49	0,60	0,73	0,87	1,02	1,18	1,36	1,54	1,74	1,95	2,18	2,41	2,66	2,92	3,19	3,47	3,77		
	Fp	654	524	436	374	327	291	262	238	218	201	187	175	164	154	145	138	131	125	119	114	109		
	fP	0,14	0,20	0,27	0,34	0,43	0,53	0,63	0,75	0,87	1,01	1,15	1,31	1,47	1,65	1,83	2,02	2,22	2,44	2,66	2,89	3,13		
25 x 5	Fv	9935	6899	5069	3881	3066	2484	2053	1725	1470	1267	1104	970	859	767	688	621	563	513	470	431	397		
	fV	0,15	0,22	0,30	0,39	0,49	0,60	0,73	0,87	1,02	1,18	1,36	1,54	1,74	1,95	2,18	2,41	2,66	2,92	3,19	3,47	3,77		
	Fp	818	654	545	467	409	364	327	297	273	252	234	218	205	192	182	172	164	156	149	142	136		
	fP	0,14	0,20	0,27	0,34	0,43	0,53	0,63	0,75	0,87	1,01	1,15	1,31	1,47	1,65	1,83	2,02	2,22	2,44	2,66	2,89	3,13		
30 x 2	Fv	5722	3974	2920	2235	1766	1431	1182	993	847	730	636	559	495	442	396	358	324	296	270	248	229		
	fV	0,13	0,18	0,25	0,32	0,41	0,50	0,61	0,72	0,85	0,99	1,13	1,29	1,45	1,63	1,81	2,01	2,22	2,43	2,66	2,90	3,14		
	Fp	468	375	312	268	234	208	187	170	156	144	134	125	117	110	104	99	94	89	85	81	78		
	fP	0,12	0,16	0,22	0,29	0,36	0,44	0,53	0,62	0,73	0,84	0,96	1,09	1,23	1,37	1,52	1,68	1,85	2,03	2,22	2,41	2,61		
30 x 3	Fv	8584	5961	4379	3353	2649	2146	1773	1490	1270	1095	954	838	743	662	594	536	487	443	406	373	343		
	fV	0,13	0,18	0,25	0,32	0,41	0,50	0,61	0,72	0,85	0,99	1,13	1,29	1,45	1,63	1,81	2,01	2,22	2,43	2,66	2,90	3,14		
	Fp	703	562	468	402	351	312	281	256	234	216	201	187	176	165	156	148	141	134	128	122	117		
	fP	0,12	0,16	0,22	0,29	0,36	0,44	0,53	0,62	0,73	0,84	0,96	1,09	1,23	1,37	1,52	1,68	1,85	2,03	2,22	2,41	2,61		
30 x 4	Fv	11445	7948	5839	4471	3532	2861	2365	1987	1693	1460	1272	1118	990	883	793	715	649	591	541	497	458		
	fV	0,13	0,18	0,25	0,32	0,41	0,50	0,61	0,72	0,85	0,99	1,13	1,29	1,45	1,63	1,81	2,01	2,22	2,43	2,66	2,90	3,14		
	Fp	937	750	625	535	468	416	375	341	312	288	263	250	234	220	208	197	187	178	170	163	156		
	fP	0,12	0,16	0,22	0,29	0,36	0,44	0,53	0,62	0,73	0,84	0,96	1,09	1,23	1,37	1,52	1,68	1,85	2,03	2,22	2,41	2,61		
30 x 5	Fv	14306	9935	7299	5588	4415	3576	2956	2484	2116	1825	1590	1397	1238	1104	991	894	811	739	676	621	572		
	fV	0,13	0,18	0,25	0,32	0,41	0,50	0,61	0,72	0,85	0,99	1,13	1,29	1,45	1,63	1,81	2,01	2,22	2,43	2,66	2,90	3,14		
	Fp	1171	937	781	669	586	521	468	426	390	360	335	312	293	276	260	247	234	223	213	204	195		
	fP	0,12	0,16	0,22	0,29	0,36	0,44	0,53	0,62	0,73	0,84	0,96	1,09	1,23	1,37	1,52	1,68	1,85	2,03	2,22	2,41	2,61		
40 x 2	Fv	10173	7065	5190	3974	3140	2543	2102	1766	1505	1298	1130	993	880	785	705	636	577	525	481	442	407		
	fV	0,09	0,14	0,18	0,24	0,31	0,38	0,46	0,54	0,64	0,74	0,85	0,97	1,09	1,22	1,36	1,51	1,66	1,82	1,99	2,17	2,36		
	Fp	823	658	549	470	412	366	329	299	274	253	235	219	206	194	183	173	165	157	150	143	137		
	fP	0,09	0,12	0,17	0,21	0,27	0,33	0,40	0,47	0,55	0,63	0,72	0,82	0,92	1,03	1,14	1,26	1,39	1,52	1,66	1,81	1,96		
40 x 3	Fv	15260	10597	7786	5961	4710	3815	3153	2649	2257	1946	1696	1490	1320	1177	1057	954	865	788	721	662	610		
	fV	0,09	0,14	0,18	0,24	0,31	0,38	0,46	0,54	0,64	0,74	0,85	0,97	1,09	1,22	1,36	1,51	1,66	1,82	1,99	2,17	2,36		
	Fp	1235	988	823	705	617	549	494	449	412	380	353	329	309	290	274	260	247	235	224	215	206		
	fP	0,09	0,12	0,17	0,21	0,27	0,33	0,40	0,47	0,55	0,63	0,72	0,82	0,92	1,03	1,14	1,26	1,39	1,52	1,66	1,81	1,96		
40 x 4	Fv	20346	14129	10381	7948	6280	5087	4204	3532	3010	2595	2261	1987	1762	1570	1409	1272	1153	1051	962	883	814		
	fV	0,09	0,14	0,18	0,24	0,31	0,38	0,46	0,54	0,64	0,74	0,85	0,97	1,09	1,22	1,36	1,51	1,66	1,82	1,99	2,17	2,36		
	Fp	1646	1317	1097	941	823	732	658	599	549	507	470	439	412	387	366	347	329	314	299	286	274		
	fP	0,09	0,12	0,17	0,21	0,27	0,33	0,40	0,47	0,55	0,63	0,72	0,82	0,92	1,03	1,14	1,26	1,39	1,52	1,66	1,81	1,96		
40 x 5	Fv	25433	17662	12976	9935	7850	6358	5255	4415	3762	3244	2826	2484	2200	1962	1761	1590	1442	1314	1202	1104	1017		
	fV	0,09	0,14	0,18	0,24	0,31	0,38	0,46	0,54	0,64	0,74	0,85	0,97	1,09	1,22	1,36	1,51	1,66	1,82	1,99	2,17	2,36		
	Fp	2058	1646	1372	1176	1029	915	823	748	686	633	588	549	514	484	457	433	412	392	374	358	343		
	fP	0,09	0,12	0,17	0,21	0,27	0,33	0,40	0,47	0,55	0,63	0,72	0,82	0,92	1,03	1,14	1,26	1,39	1,52	1,66	1,81	1,96		
50 x 4	Fv	31791	22077	16220	12418	9812	7948	6568	5519	4703	4055	3532	3105	2750	2453	2202	1987	1802	1642	1502	1380	1272		
	fV	0,08	0,11	0,15	0,19	0,24	0,30	0,36	0,43	0,51	0,59	0,68	0,77	0,87	0,98	1,09	1,21	1,33	1,46	1,60	1,74	1,88		
	Fp	2542	2033	1694	1452	1271	1130	1017	924	847	782	726	678	635	598	565	535	508	484	462	442	424		
	fP	0,07	0,10																					

Typische Rostbreiten für ständige Teilung der Tragstäbe von 25,5 und 34,3 mm

"n" Anzahl der Teilungen	für die Teilung = 25,5 mm Tragstabstärke [mm]			
	g=2	g=3	g=4	g=5
1	28	29	30	31
2	53	54	55	56
3	79	80	81	82
4	104	105	106	107
5	130	131	132	133
6	155	156	157	158
7	181	182	183	184
8	206	207	208	209
9	232	233	234	235
10	257	258	259	260
11	283	284	285	286
12	308	309	310	311
13	334	335	336	337
14	359	360	361	362
15	385	386	387	388
16	410	411	412	413
17	436	437	438	439
18	461	462	463	464
19	487	488	489	490
20	512	513	514	515
21	538	539	540	541
22	563	564	565	566
23	589	590	591	592
24	614	615	616	617
25	640	641	642	643
26	665	666	667	668
27	691	692	693	694
28	716	717	718	719
29	742	743	744	745
30	767	768	769	770
31	793	794	795	796
32	818	819	820	821
33	844	845	846	847
34	869	870	871	872
35	895	896	897	898
36	920	921	922	923
37	946	947	948	949
38	971	972	973	974
39	997	998	999	1000

$$B \text{ (Rostbreite)} = n \times \text{Teilung} + g$$

Niedrige Einkaufskosten und kurze Ausführungszeiten sichern Ihnen das Bestellen von günstigen Fabrikationsbreiten, die in dieser Tabelle enthalten sind.

Legende (Tabelle Seite 4 und 6) 1 daN ≈ 1 KG

F_v - Wert der laufenden Beanspruchung (daN/m²)

f_v - Biegefeil (cm) von der F_v Belastung

F_p - Wert der Einzellast (daN) auf eine Fläche von 200 x 200

f_p - Biegefeil (cm) von der F_p Belastung

- die für den Stahl zulässige Spannung: 1600 daN/cm²
- Sicherheitskoeffizient für die Streckgrenze: 1,5
- Sicherheitskoeffizient für die Bruchgrenze 2,35
- Abstützung des Rostes = Rosthöhe (mindestens 30 mm)

"n" Anzahl der Teilungen	für die Teilung = 34,3 mm Tragstabstärke [mm]			
	g=2	g=3	g=4	g=5
1	36	37	38	39
2	71	72	73	74
3	105	106	107	108
4	139	140	141	142
5	174	175	176	177
6	208	209	210	211
7	242	243	244	245
8	276	277	278	279
9	311	312	313	314
10	345	346	347	348
11	379	380	381	382
12	414	415	416	417
13	448	449	450	451
14	482	483	484	485
15	517	518	519	520
16	551	552	553	554
17	585	586	587	588
18	619	620	621	622
19	654	655	656	657
20	688	689	690	691
21	722	723	724	725
22	757	758	759	760
23	791	792	793	794
24	825	826	827	828
25	860	861	862	863
26	894	895	896	897
27	928	929	930	931
28	962	963	964	965
29	997	998	999	1000

$$B \text{ (Rostbreite)} = n \times \text{Teilung} + g$$

Beispiele der typischen Rostbreiten

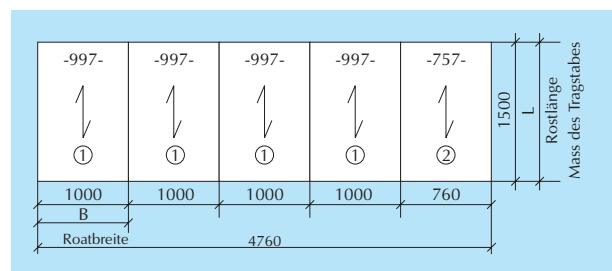

■ Der durch den Hersteller empfohlene Bereich. In diesem Bereich übersteigt die elastische Durchbiegung nicht 1/200 der Stützweite und sie ist kleiner als 4 mm bei einer einzelnen beweglichen Belastung von 150 daN auf die Druckfläche von 200 x 200 mm an der beliebigen Stelle des Rostes.

■ In diesem Bereich, bei der maximalen Durchbiegung von 1/200 der Stützweite, kann der Rost eine bewegliche Belastung von 150 daN auf eine Druckfläche von 200 x 200 an beliebiger Stelle des Rostes aufnehmen

■ In diesem Bereich, bei einer laufenden Beanspruchung von 500 daN/m², beträgt die Durchbiegung maximal 4 mm.

■ In diesem Bereich, bei einer laufenden Beanspruchung von 500 daN/m², beträgt die maximale Durchbiegung 1/200 der Stützweite.

Belastungstabelle für Schweißpreßroste (SP) bei Teilung $t = 34,3$

für $t = 34,3$ Werkstoff: St35 (St 37-2)		$t \times q$ 34,3 x 25,4 34,3 x 38,1		$t \times q$ 34,3 x 50,8 34,3 x 76,2 34,3 x 101,6		t - Teilung des Tragstabes q - Teilung des Querstabes																
		Belastungswerte nach der Tabelle		Belastungswerte nach der Tabelle minus 5 %		Stützweite in [mm]																
Tragstab		500	600	700	800	900	1000	1100	1200	1300	1400	1500	1600	1700	1800	1900	2000	2100	2200	2300	2400	2500
20 x 2	Fv	2048	1422	1045	800	632	512	423	356	303	261	228	200	177	158	142	128	116	106	97	89	82
	fv	0,20	0,29	0,39	0,51	0,64	0,79	0,96	1,14	1,34	1,56	1,79	2,03	2,29	2,57	2,87	3,17	3,50	3,84	4,20	4,57	4,96
	Fp	172	138	115	98	86	76	69	63	57	53	49	46	43	40	38	36	34	33	31	30	29
20 x 3	Fv	3072	2133	1567	1200	948	768	635	533	454	392	341	300	266	237	213	192	174	159	145	133	123
	fv	0,20	0,29	0,39	0,51	0,64	0,79	0,96	1,14	1,34	1,56	1,79	2,03	2,29	2,57	2,87	3,17	3,50	3,84	4,20	4,57	4,96
	Fp	258	206	172	148	129	115	103	94	86	80	74	69	64	61	58	54	52	49	47	45	43
25 x 2	Fv	3195	2219	1630	1248	986	799	660	555	473	408	355	312	276	247	221	200	181	165	151	139	128
	fv	0,16	0,23	0,31	0,41	0,51	0,63	0,77	0,91	1,07	1,24	1,43	1,62	1,83	2,05	2,29	2,54	2,80	3,07	3,35	3,65	3,96
	Fp	267	213	178	152	133	119	106	97	89	82	76	72	67	63	60	56	54	51	49	46	44
25 x 3	Fv	4792	3328	2445	1872	1479	1198	990	832	709	611	532	468	415	370	332	300	272	248	226	208	192
	fv	0,16	0,23	0,31	0,41	0,51	0,63	0,77	0,91	1,07	1,24	1,43	1,62	1,83	2,05	2,29	2,54	2,80	3,07	3,35	3,65	3,96
	Fp	400	320	267	229	200	178	161	146	133	123	115	107	100	94	89	84	80	76	73	70	67
25 x 4	Fv	6390	4437	3260	2496	1972	1597	1320	1109	945	815	710	624	553	493	443	399	362	330	302	277	256
	fv	0,16	0,23	0,31	0,41	0,51	0,63	0,77	0,91	1,07	1,24	1,43	1,62	1,83	2,05	2,29	2,54	2,80	3,07	3,35	3,65	3,96
	Fp	534	427	356	306	267	237	214	194	178	165	153	142	133	125	119	112	107	102	97	93	89
25 x 5	Fv	7987	5547	4075	3120	2465	1997	1650	1387	1182	1019	887	780	691	616	553	499	453	413	377	347	319
	fv	0,16	0,23	0,31	0,41	0,51	0,63	0,77	0,91	1,07	1,24	1,43	1,62	1,83	2,05	2,29	2,54	2,80	3,07	3,35	3,65	3,96
	Fp	667	534	445	381	344	297	267	243	222	206	191	178	167	157	148	140	133	127	121	117	112
30 x 2	Fv	4608	3200	2351	1800	1422	1152	952	800	682	588	512	450	399	356	319	288	261	238	218	200	184
	fv	0,13	0,19	0,26	0,34	0,43	0,53	0,64	0,76	0,89	1,04	1,19	1,35	1,53	1,71	1,91	2,12	2,33	2,56	2,80	3,05	3,31
	Fp	382	306	255	218	191	169	153	139	127	118	109	102	96	90	85	80	76	73	70	67	64
30 x 3	Fv	6912	4800	3527	2700	2133	1728	1428	1200	1022	882	768	675	598	533	479	432	392	357	327	300	276
	fv	0,13	0,19	0,26	0,34	0,43	0,53	0,64	0,76	0,89	1,04	1,19	1,35	1,53	1,71	1,91	2,12	2,33	2,56	2,80	3,05	3,31
	Fp	573	458	382	327	287	255	229	209	191	176	164	153	143	135	127	120	115	109	104	100	96
30 x 4	Fv	9216	6400	4702	3600	2844	2304	1904	1600	1363	1176	1024	900	797	711	638	576	522	476	436	400	369
	fv	0,13	0,19	0,26	0,34	0,43	0,53	0,64	0,76	0,89	1,04	1,19	1,35	1,53	1,71	1,91	2,12	2,33	2,56	2,80	3,05	3,31
	Fp	764	611	509	439	382	340	306	278	255	235	218	204	191	180	169	161	153	146	139	133	127
30 x 5	Fv	11520	8000	5878	4500	3556	2880	2380	2000	1704	1469	1280	1125	997	889	798	720	653	595	544	500	461
	fv	0,13	0,19	0,26	0,34	0,43	0,53	0,64	0,76	0,89	1,04	1,19	1,35	1,53	1,71	1,91	2,12	2,33	2,56	2,80	3,05	3,31
	Fp	956	764	636	545	478	425	382	348	319	294	273	255	239	225	213	201	191	182	173	167	160
40 x 2	Fv	8187	5685	4177	3198	2527	2047	1692	1421	1211	1049	910	800	708	632	567	512	464	423	387	354	326
	fv	0,10	0,14	0,18	0,23	0,29	0,35	0,42	0,50	0,58	0,67	0,76	0,87	0,97	1,09	1,21	1,34	1,47	1,61	1,75	1,91	2,07
	Fp	667	534	445	382	334	297	267	243	222	206	191	178	167	158	149	141	133	127	121	117	112
40 x 3	Fv	12288	8533	6269	4800	3793	3072	2539	2133	1818	1567	1365	1200	1063	948	851	768	697	635	581	533	492
	fv	0,10	0,14	0,19	0,25	0,32	0,40	0,48	0,57	0,67	0,78	0,89	1,02	1,15	1,28	1,43	1,59	1,75	1,92	2,10	2,28	2,48
	Fp	1002	802	669	573	501	445	401	364	334	308	287	267	251	236	223	211	201	191	182	174	167
40 x 4	Fv	16374	11371	8354	6396	5054	4093	3383	2843	2422	2088	1819	1599	1416	1263	1134	1023	928	846	774	711	655
	fv	0,10	0,14	0,19	0,25	0,32	0,40	0,48	0,57	0,67	0,78	0,89	1,02	1,15	1,28	1,43	1,59	1,75	1,92	2,10	2,28	2,48
	Fp	1335	1069	891	763	668	593	534	486	445	411	382	356	334	314	297	281	267	255	243	232	222
40 x 5	Fv	20475	14219	10446	7998	6319	5119	4230	3555	3029	2612	2275	2000	1771	1580	1418	1280	1161	1058	968	889	819
	fv	0,10	0,14	0,19	0,25	0,32	0,40	0,48	0,57	0,67	0,78	0,89	1,02	1,15	1,28	1,43	1,59	1,75	1,92	2,10	2,28	2,48
	Fp	1670	1336	1113	954	835	742	682	607	557	514	477	445	418	393	371	351	334	318	303	291	278
50 x 4	Fv	25590	17771	13056	9996	7898	6397	5287	4443	3785	3264	2843	2499	2214	1975	1772	1599	1451	1322	1209	1111	1024
	fv	0,08	0,11	0,16	0,20	0,26	0,32	0,38	0,46	0,54	0,62	0,71	0,81	0,92	1,03	1,15	1,27	1,40	1,54	1,68	1,83	1,98
	Fp	2055	1644	1370	1174	1027	914	840	745	685	632	587	548	514	483	457	433	411	391	374	357	343
50 x 5	Fv	31995	22219	16324	12498	9875	7999	6611	5555	4733	4081	3555	3125	2768	2469	2216	2000	1814	1653	1512	1389	1280
	fv	0,08	0,11	0,16	0,20	0,26	0,32	0,38	0,46	0,54	0,62	0,71	0,81	0,92	1,03	1,15	1,27	1,40	1,54	1,68	1,83	1,98
	Fp	2569	2056	1713	1469	1285	1142	1050	934	856	791	734	685	643	606	571	541	514	489	466	447	429
60 x 4	Fv	36864	25600	18808	14400	11378	9216	7617	6400	5453	4702	4096	3600	3189	2844	2553	2304	2090	1904	1742	1600	1475
	fv	0,07	0,10	0,13	0,17	0,21	0,26	0,32	0,38	0,45	0,52	0,60	0,68	0,78	0,86	0,96	1,06	1,17	1,28	1,40	1,52	1,65
	Fp	2911	2329	1941	1664	1455	1294	1190	1058	970	896	831	777	728	685	647	613	582	555	529	507	485
60 x 5	Fv	46080	32000	23510	18000	14222	11520	9521	8000	6817	5878	5120	4500	3986	3556	3191	2880	2612	2380	2178	2000	1843
	fv	0,07	0,10	0,13	0,17	0,21	0,26	0,32	0,38	0,45	0,52	0,60	0,68	0,76	0,86	0,96	1,06	1,17	1,28	1,40	1,52	1,65
	Fp	3638	2911	2426	2079	1819	1617	1488	1323	1212	1120	1039	970	910	856	809	766	728	694	661	633	606
70 x 4	Fv	50176	34844	25600	19600	15486	12544	10367	8711	7422	6400	5575	4900	4340	3872	3475	3136	2844	2592	2371	2178	2007
	fv	0,06	0,08	0,11	0,15	0,18	0,23	0,27	0,33	0,38	0,44	0,51	0,58	0,66	0,73	0,82	0,91	1	1,10	1,20	1,31	1,42
	Fp	3899	3120	2600	2228	1950	1733	1560	1418	1300	1200	1114	1040	975	918	867	821	780	743	709	678	650
70 x 5	Fv	62720	43556	32000	24500	19358	15680	12959	10889	9278	8000	6969	6125	5426	4840	4343	3920	3556	3240	2964	2722	2509
	fv	0,06	0,08	0,11	0,15	0,18	0,23	0,27	0,33	0,38	0,44	0,51	0,58	0,66	0,73	0,82	0,91	1	1,10	1,20	1,31	1,42
	Fp	4874	3899	3250	2785	2437	2166	1950	1772	1625	1500	1393	130									

Wahl des minimale Querschnittes des Flacheisen für den Fahrverkehr

Schweißrost (SP), Teilung t=34,3															
Stützweite in (mm)	PKW		Gabelstapler				LKW				Sattelzugmaschinen mit Auflieger				
	Q=2,5 [T]		Q=2,5 [T]	Q=3,5 [T]	Q=7,0 [T]	Q=13 [T]	Q=6,0 [T]	Q=9,0 [T]		Q=12 [T]		Q=30 [T]		Q=60 [T]	
	P=0,48/0,624		P=1/1,3	P=1,5/1,95	P=3,25/4,225	P=6/7,8	P=2/2,6	P=3/3,9		P=4/5,2		P=5/6,5		P=10/13	
	A=0,2x0,15		A=0,2x0,2	A=0,2x0,2	A=0,2x0,2	A=0,2x0,2	A=0,2x0,2	A=0,2x0,26		A=0,2x0,3		A=0,2x0,4		A=0,2x0,6	
	R _L	R _B	R _L =R _B		R _L =R _B	R _L =R _B	R _L =R _B	R _L	R _B	R _L	R _B	R _L	R _B	R _L	R _B
300	40x4	40x4	40x4	40x4	50x5	70x5	40x5	50x4	50x4	50x4	50x5	50x4	50x4	60x4	60x4
400	40x4	40x4	40x4	40x5	60x5		50x5	50x5	60x4	60x5	60x5	60x5	60x5	70x5	70x4
500	40x4	40x4	40x5	50x5	70x5		60x4	60x5	70x4	70x5	70x5	70x4			
600	40x4	40x4	50x4	60x4			60x5	70x5	70x5			70x5			
700	40x4	40x4	50x5	60x5			70x5								
800	40x5	40x4	50x5	60x5			70x5								
900	40x5	40x5	60x4	70x5											
1000	50x4	40x5	60x5	70x5											
1100	50x4	50x4	60x5												
1200	50x5	50x4	70x4												
1300	60x4	50x5	70x5												
1400	60x4	60x4	70x5												
1500	60x5	60x4	70x5												

Q- Gesamtgewicht des Fahrzeugs mit der zulässigen Ladung (T)

$P = a/b$

a - Wert des maximalen Druckes auf das am meisten belastete Rad am Fahrzeug (T)

b - Wert "a" vergrößert um das dynamische Koeffizient (Schwingung, Bremsung (T)

A- Fläche, auf die der Druck "P2 wirkt (mxm)

R_L- Bewegungsrichtung entlang der Tragstäbe des Rostes

R_B- Bewegungsrichtung geradwinklig zu den Tragstäben des Rostes

Auszug aus AGI*

Beanspruchung	Art der Belastung	Lastannahmen daN/m ²	Empfohlene Mindestabmessungen der Tragstäbe ¹⁾ in mm
leicht mittel	Einzelpersonen, Fußgänger-verkehr	340 von 340 bis 490	30/2 30/2 30/3 ²⁾
mittelschwer	Transport und Absetzen leichter Lasten	von 490 bis 980	30/3 40/2
schwer	Transport und Absetzen schwerer Lasten	über 980	40/3



- 1) Bei Anlagen im Freien und innerhalb von Betrieben mit erhöhter Korrosionsgefahr (z.B. chemische Betriebe) ist es zweckmäßiger Materialstärken der Tragstäbe um 1 mm zu erhöhen.
- 2) Empfohlene Abmessungen, um Verformungen durch laufende Beanspruchung im Betrieb zu vermeiden.

Um den freien Verkehr zu ermöglichen, sind einzelne bewegliche Belastungen von 150 daN/m² auf eine Druckfläche von 200 x 200 mm an der ungünstigsten Stelle des Rostes bei einer maximalen Durchbiegung von 4 mm anzunehmen.

* (Arbeitsgemeinschaft Industriebau e.V.)



Richtgewichte der eingefästen, feuerverzinkten Roste

Anzahl der Tragstäbe pro ganze Breite	Maschenweite zwischen Achsen	Richtgewicht der eingefästen, feuerverzinkten Roste in kg/m ²															
		Maße des Tragstabes (Höhe / Stärke in mm)															
		20/2	20/3	25/2	25/3	30/2	30/3	40/2	40/3	40/4	40/5	50/4	50/5	60/4	60/5	70/4	70/5
30	34,3x25,5	17	23	20 _S	27 _S	22 _S	31 _S	28 _S	39 _S	51	61	62	74	73	87	83	100
30	34,3x38,1	16	21	19 _S	25 _S	21 _S	29 _S	27 _S	37 _S	48	58	59	71	70	84	80	97
30	34,3x51,0	15	20	17 _S	24 _S	20 _S	28 _S	26 _S	36 _S	47	57	58	70	68	82	79	95
30	34,3x76,2	13	19	16 _S	23 _S	19 _S	27 _S	25 _S	35 _S	45	55	56	68	66	81	77	94
30	34,3x101,6	13	18	15 _S	22 _S	18 _S	26 _S	24 _S	34 _S	45	54	55	67	66	80	76	93
40	25,5x25,4	20	28	24 _S	33 _S	28 _S	38 _S	35 _S	49 _S	65	79	79	96	93	114	107	131
40	25,5x38,1	18	26	22 _S	31 _S	26 _S	36 _S	33 _S	47 _S	62	74	75	91	89	108	103	125
40	25,5x76,2	17	24	20 _S	29 _S	24 _S	34 _S	31 _S	45 _S	59	71	72	88	86	105	100	122
40	25,5x101,6	16	23	20 _S	28 _S	23 _S	34 _S	31 _S	44 _S	58	70	72	87	86	104	99	121
20	51,0x50,8	11	15	13	17	15	20	19	26	34	41	42	50	49	59	57	68
20	51,0x76,2	10	14	12	16	14	19	18	25	33	39	40	49	48	58	55	67
20	51,0x101,6	9	13	11	16	13	19	17	24	32	39	39	48	47	57	54	66
15	68,6x51,0	9	12	11	14	12	16	15	21	28	33	33	40	39	47	45	54
15	68,6x76,2	8	11	10	13	11	15	14	20	26	31	32	38	38	45	43	53
15	68,6x101,6	8	10	9	13	11	15	14	19	25	31	31	38	37	45	43	52

Typisches Fertigungsprogramm garantiert dem Kunden:
 - den niedrigsten Einkaufspreis
 - die kürzeste Lieferfrist

Zusätzliches Fertigungsprogramm:
 - die kleinste Bestellmenge und die Lieferfrist wird durch unseren Verkauf bestimmt.

Auf Wunsch des Kunden produzieren wir rutschsichere Serrated - Roste.
 Der Buchstabe S in der obigen Tabelle bedeutet die Serrated - Option.

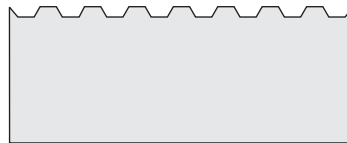

Typ S1 - Standardausführung

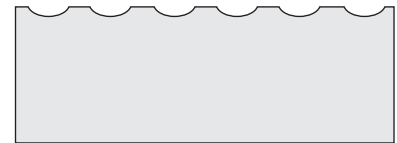

Typ S2 - Sonderausführung

SCHWEIßPREßROSTE SERRATED

Die Serrated Roste haben eine höheren Reibungskoeffizient.
 Durch ausgeschnittene Zähne auf den Tragstäben bieten sie einen besonderen Unfallschutz.

Diese Roste werden dort verlegt, wo eine erhöhte Rutschgefahr aufgrund von Schnee, Eis, Öl, Fett oder Nässe besteht.

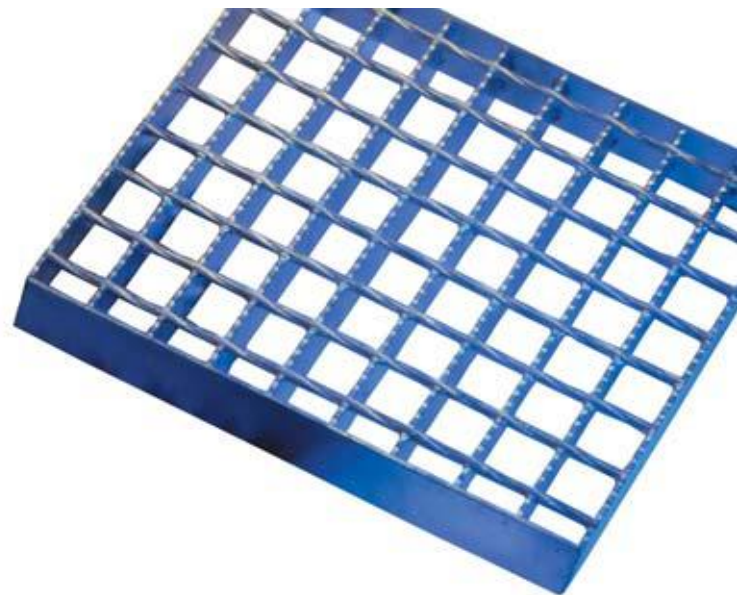
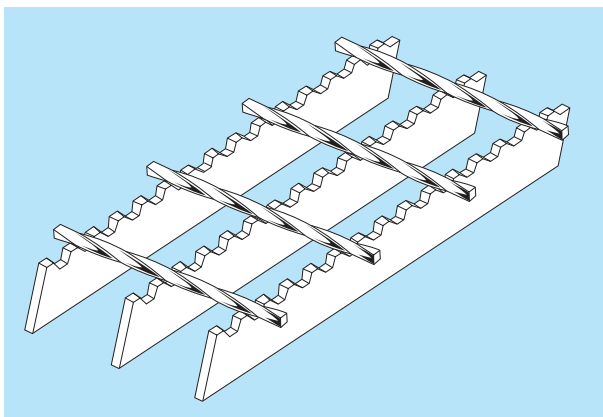

Die technischen Daten (Belastungen, Gewichte, Maschenweiten, Abmessungen der Tragstäbe) sind dieselben wie bei glatten Tragstäben.

Die Serrated Roste werden in verschiedenen Formen in Abmessungen nach dem Wunsch des Bestellers gefertigt.



GEPRESSTE GITTERROSTE

Diese Roste entstehen durch das Verbinden der Tragstäbe mit den Querstäben.

Dieser Prozeß wird auf einer modernen Fertigungslinie durchgeführt und er erfolgt durch das Einpressen beim hohen Druck des Querstabes in den Tragstab.



Maschenteilung und Maschenweiten der Preßroste

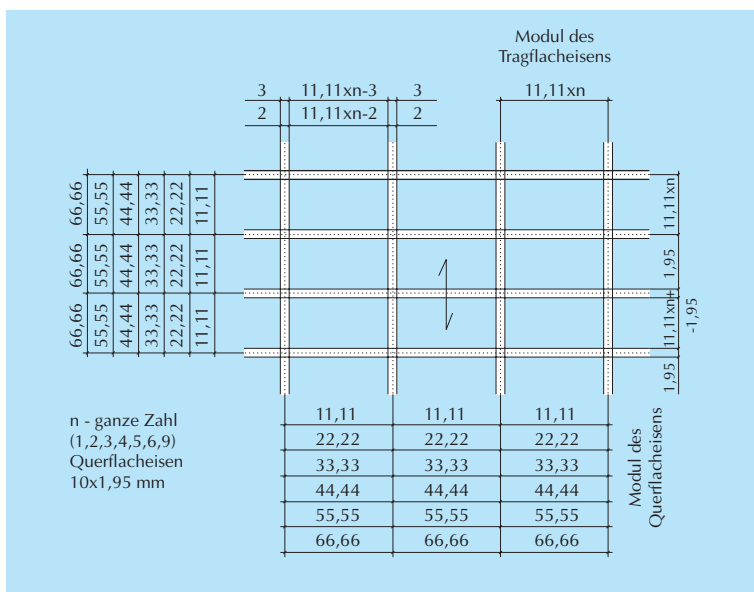

Arten der Tragstäbe

h	mm	20 25 30 35 40 50	20 25 30 35 40 50
c		2	3

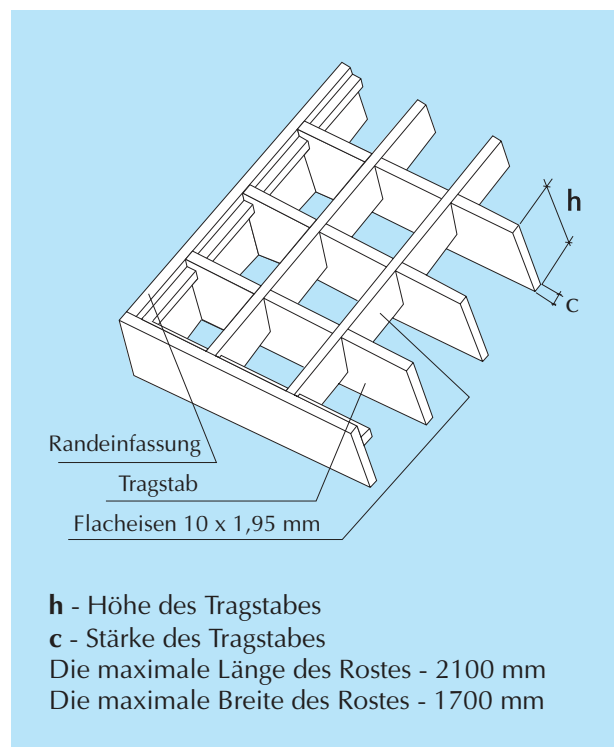
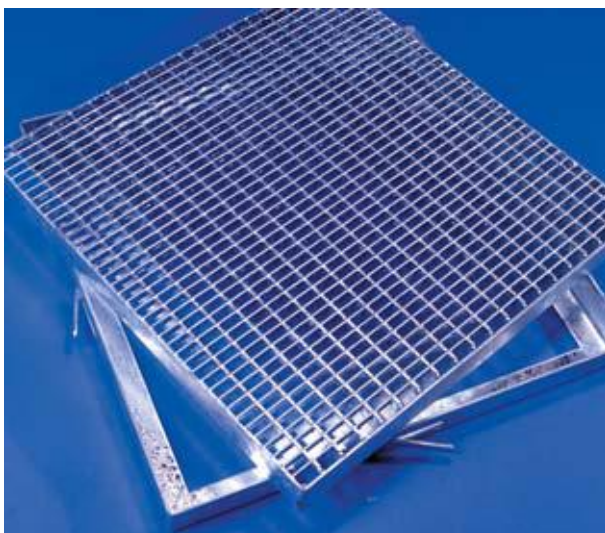



Belastungstabelle der Preßroste

Tragstab	Stützweite L in mm																		
	500	600	700	800	900	1000	1100	1200	1300	1400	1500	1600	1700	1800	1900	2000	2100	2200	
20 x 2	Fv	1839	1277	938	718	568	460												
	f _v	0,20	0,29	0,39	0,51	0,64	0,79												
	Fp	179	143	119	102	89	79												
	f _p	0,20	0,27	0,36	0,46	0,58	0,70												
25 x 2	Fv	2876	1997	1467	1123	887	719	594	500	426									
	f _v	0,16	0,23	0,31	0,41	0,51	0,63	0,77	0,91	1,07									
	Fp	277	222	185	158	139	123	111	101	92									
	f _p	0,16	0,22	0,29	0,37	0,46	0,56	0,67	0,80	0,93									
30 x 2	Fv	4147	2880	2116	1620	1280	1037	857	720	614	529	461	405						
	f _v	0,13	0,19	0,26	0,34	0,43	0,53	0,64	0,76	0,89	1,04	1,19	1,35						
	Fp	396	317	264	226	198	176	158	144	132	122	113	105						
	f _p	0,13	0,18	0,24	0,31	0,39	0,47	0,56	0,66	0,77	0,89	1,02	1,16						
35 x 2	Fv	5670	3940	2890	2210	1710	1420	1170	980	840	720	630	550	490	440	390			
	f _v	0,10	0,14	0,20	0,26	0,32	0,40	0,48	0,58	0,68	0,78	0,90	1,02	1,16	1,30	1,44			
	Fp	470	370	310	270	230	210	190	170	150	140	130	120						
	f _p	0,11	0,16	0,22	0,29	0,37	0,46	0,55	0,66	0,77	0,90	1,03	1,17						
40 x 2	Fv	7368	5117	3759	2878	2274	1842	1523	1279	1090	940	819	720	637	569	510	461		
	f _v	0,10	0,14	0,19	0,25	0,32	0,40	0,48	0,57	0,67	0,78	0,89	1,02	1,15	1,28	1,43	1,59		
	Fp	691	553	461	395	345	307	276	251	230	213	197	184	173	163	153	145		
	f _p	0,10	0,14	0,18	0,23	0,29	0,35	0,42	0,50	0,58	0,67	0,76	0,87	0,97	1,09	1,21	1,34		
25 x 3	Fv	4313	2995	2201	1685	1328	1078	891	749	638	550	497	421						
	f _v	0,16	0,23	0,31	0,41	0,51	0,63	0,77	0,91	1,07	1,24	1,43	1,62						
	Fp	416	332	277	237	208	185	166	151	139	128	119	111						
	f _p	0,16	0,22	0,29	0,37	0,46	0,56	0,67	0,80	0,93	1,07	1,22	1,38						
30 x 3	Fv	6221	4320	3174	2430	1920	1555	1285	1080	920	794	691	608	538	480				
	f _v	0,13	0,19	0,26	0,34	0,43	0,53	0,64	0,76	0,89	1,04	1,19	1,35	1,53	1,71				
	Fp	594	475	396	340	297	264	238	216	198	183	170	158	149	140				
	f _p	0,13	0,18	0,24	0,31	0,39	0,47	0,56	0,66	0,77	0,89	1,02	1,16	1,30	1,45				
35 x 3	Fv	8500	5880	4340	3220	2620	2120	1750	1470	1250	1080	940	880						
	f _v	0,10	0,14	0,20	0,26	0,32	0,40	0,48	0,58	0,68	0,78	0,90	1,02						
	Fp	700	560	470	400	350	310	280	250	230	210	200	190						
	f _p	0,11	0,16	0,22	0,29	0,37	0,46	0,55	0,66	0,77	0,90	1,03	1,17						
40 x 3	Fv	11059	7680	5642	4320	3414	2765	2285	1920	1636	1410	1229	1080	957	853	766	691	627	
	f _v	0,10	0,14	0,19	0,25	0,32	0,40	0,48	0,57	0,67	0,78	0,89	1,02	1,15	1,29	1,43	1,59	1,75	
	Fp	1037	829	691	592	518	461	415	377	346	319	296	276	259	244	230	218	207	
	f _p	0,10	0,14	0,18	0,23	0,29	0,35	0,42	0,50	0,58	0,67	0,77	0,87	0,97	1,09	1,21	1,34	1,47	
50 x 3	Fv	17280	12000	8816	6750	5333	4320	3570	3000	2556	2204	1920	1688	1495	1333	1197	1080	979	893
	f _v	0,08	0,11	0,16	0,20	0,26	0,32	0,38	0,46	0,54	0,62	0,71	0,81	0,92	1,03	1,15	1,27	1,40	1,54
	Fp	1589	1272	1060	908	795	706	636	578	530	489	454	424	397	374	353	335	318	303
	f _p	0,08	0,11	0,15	0,19	0,23	0,28	0,34	0,40	0,46	0,54	0,61	0,69	0,78	0,87	0,97	1,07	1,18	1,29

Legende 1 daN ≈ 1 KG

Fv - Wert der laufenden Beanspruchung (daN/m²)

f_v - Biegefeil (cm) von der Fv Belastung

Fp - Wert der Einzellast (daN) auf eine Fläche von 200 x 200

f_p - Biegefeil (cm) von der Fp Belastung

- die für den Stahl zulässige Spannung: 1600 daN/cm²
- Sicherheitskoeffizient für die Streckgrenze: 1,5
- Sicherheitskoeffizient für die Bruchgrenze: 2,35
- Abstützung des Rostes = Rosthöhe (mindestens 30 mm)

■ Der durch den Hersteller empfohlene Bereich. In diesem Bereich übersteigt die elastische Durchbiegung nicht 1/200 der Stützweite und sie ist kleiner als 4 mm bei einer einzelnen beweglichen Belastung von 150 daN auf die Druckfläche von 200 x 200 mm an der beliebigen Stelle des Rostes.

■ In diesem Bereich, bei der maximalen Durchbiegung von 1/200 der Stützweite, kann der Rost eine bewegliche Belastung von 150 daN auf eine Druckfläche von 200 x 200 an beliebiger Stelle des Rostes aufnehmen

■ In diesem Bereich, bei einer laufenden Beanspruchung von 500 daN/m², beträgt die Durchbiegung maximal 4 mm.

■ In diesem Bereich, bei einer laufenden Beanspruchung von 500 daN/m², beträgt die maximale Durchbiegung 1/200 der Stützweite.

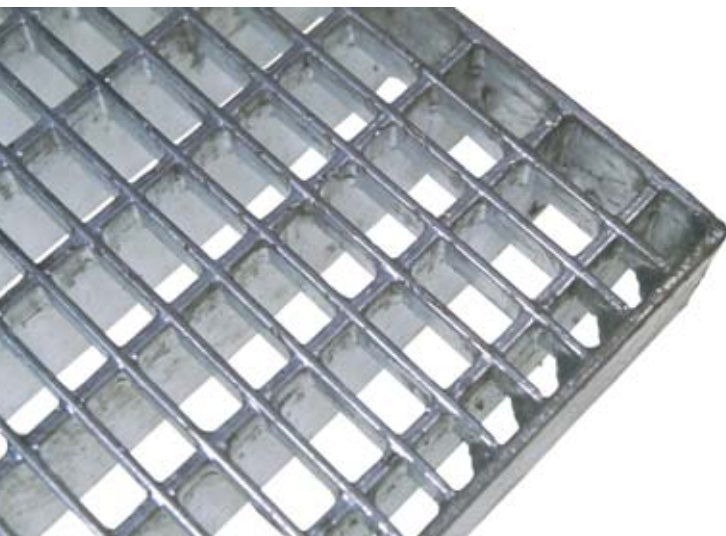



Umrechnungstabelle der Belastungen für Preßroste

Tragstab mm	Modul des Tragstabes mm	Anzahl der Tragstäbe pro 1 m Breite des Rostes	Koeffizient w
20x2 - 50x3	11,11	91	2,93
20x2 - 50x3	22,22	46	1,48
20x2 - 50x3	33,33	31	1
20x2 - 50x3	44,44	23	0,74
20x2 - 50x3	55,55	19	0,61
20x2 - 50x3	66,66	16	0,52

Die Tabelle der Belastungen F_v für die Preßroste wurde erstellt für das Modul des Tragstabes gleich 33,3 mm. Sie ist hinzuziehen zur Berechnung der Belastung der Preßroste mit einem anderen Modul des Tragstabes.

Beispiel der Berechnung der Belastungen für Preßroste mit einer andere Teilung als 33,33 mm

Der Wert der laufenden Belastung beträgt $F_v = 2430 \text{ daN/m}^2$ für den Preßrost (33x33/30x3) $L = 800$, $B = 1000$. Will man den Wert der laufenden Belastung F_v für einen Rost mit dem Modul des Tragstabes 11,11 mm für den Preßrost (11x33/30x3), $L = 800$, $B = 1000$, muß man:

$$F_v = F_v \times w = 2430 \times 2,93 = 7120 \text{ daN/m}^2$$

F_v - Belastung, die dem Modul des Tragstabes 11,11 entspricht

F_v - Belastung, die dem Modul des Tragstabes 33,33 entspricht

w - Koeffizient aus der Umrechnungstabelle, der dem Modul des Tragstabes 11,11 entspricht

Will man den Wert der laufenden Belastung für einen Rost mit dem Modul des Tragstabes 66,66 mm für den Preßrost KP (66x22/30x3), $L = 800$, $B = 1000$, muß man:

$$F_v = F_v \times w = 2430 \times 0,52 = 1264 \text{ daN/m}^2$$

SERRATED PRESSROSTE

Die Serrated Preßroste werden in drei Ausführungen gefertigt:

Typ 1 - Anschnitte werden nur in den Tragstäben ausgeführt

Typ 2 - Anschnitte werden nur in den verbindenden Stäben ausgeführt

Typ 3 - Anschnitte werden in den Trag- und Querstäben ausgeführt.

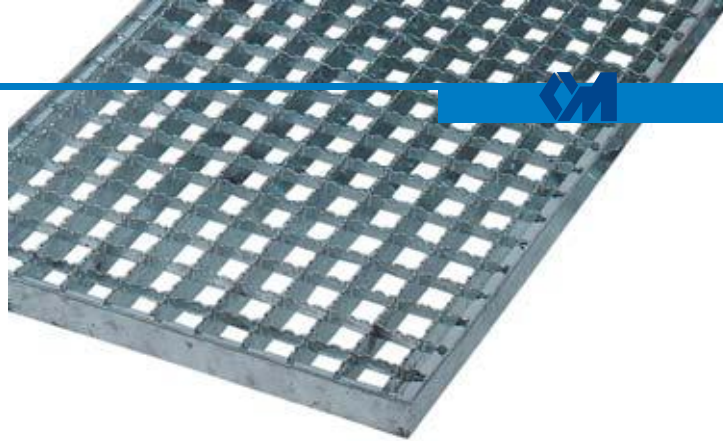

Ähnlich ist es bei den geschweißten Rosten. Die Serrated Roste werden dort verlegt, wo eine erhöhte Rutschgefahr bei Schnee, Eis, Öl, Fett oder Nässe besteht.

Die technischen Daten (Belastungen, Gewichte, Maschenweiten, Abmessungen der Tragstäbe) sind dieselben wie bei normalen Preßrosten.

Die Serrated Roste werden in verschiedenen Formen in Abmessungen gemäß dem Wunsch des Bestellers gefertigt.

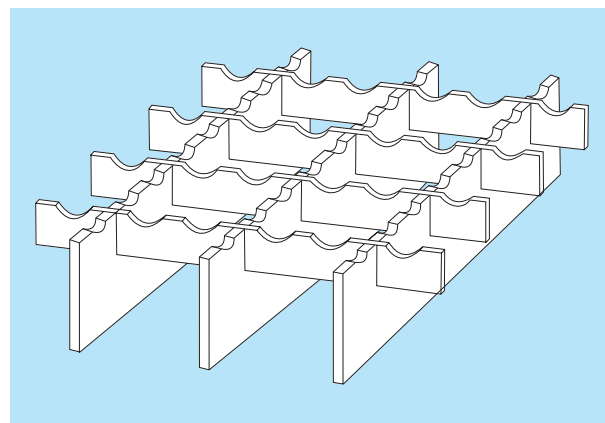



BEFESTIGUNGSKLEMMEN FÜR SCHWEIßPREß - UND PREßROSTE

Standard-Klemmen sind stets auf Lager und deshalb sofort lieferbar

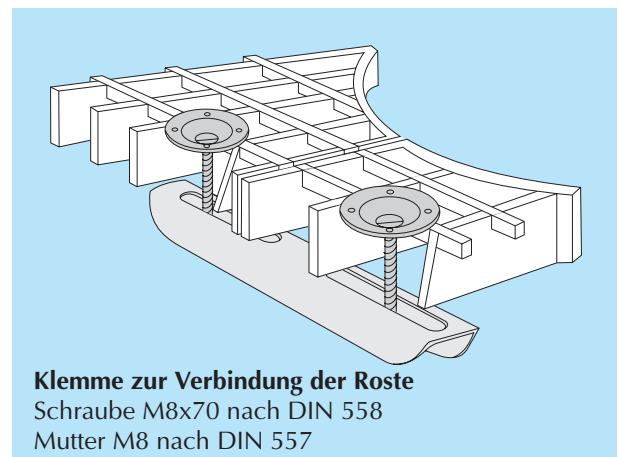
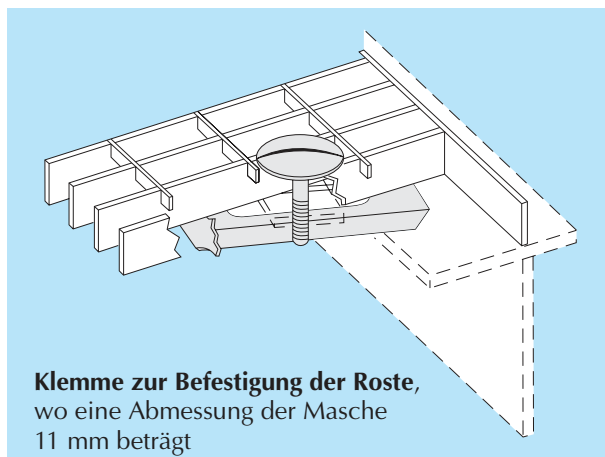
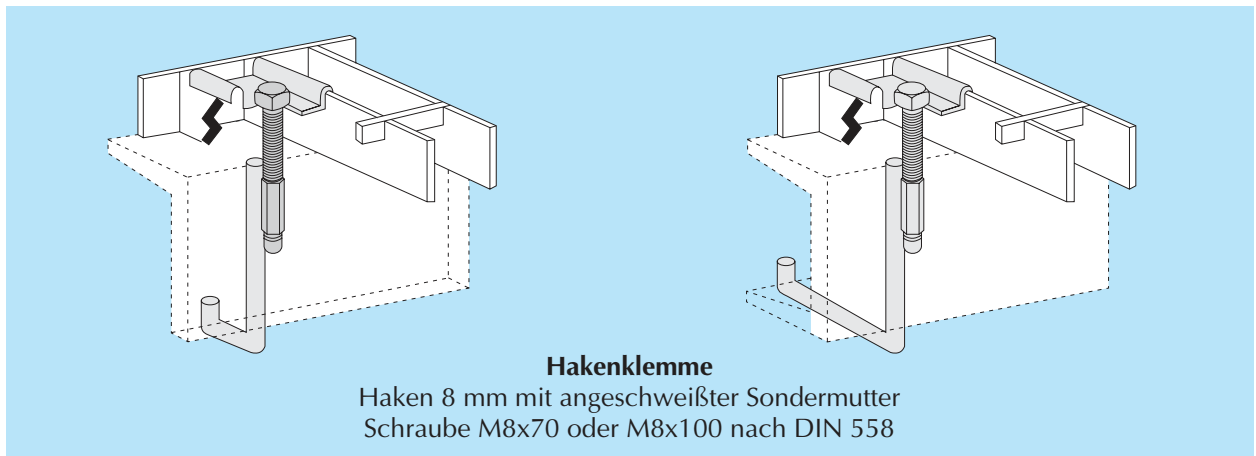
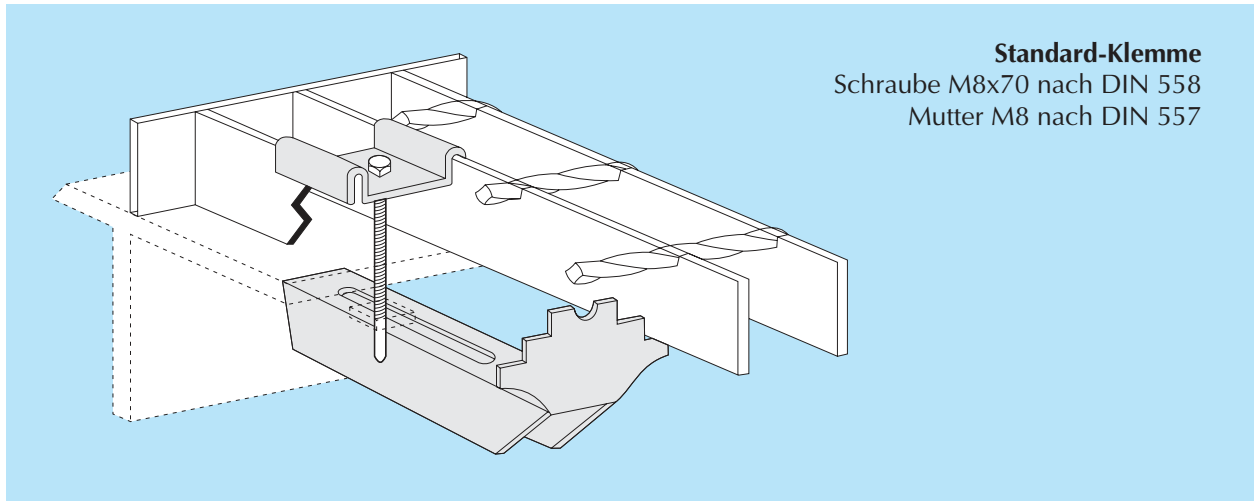



Empfohlene Art der Verlegung der Roste auf Auflagen

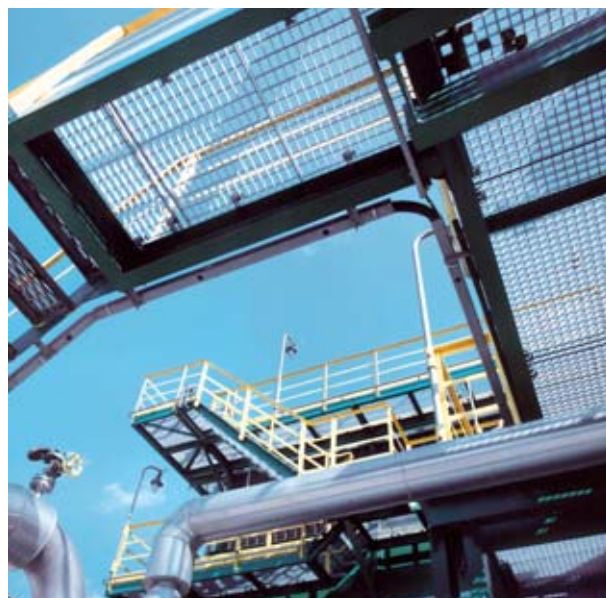
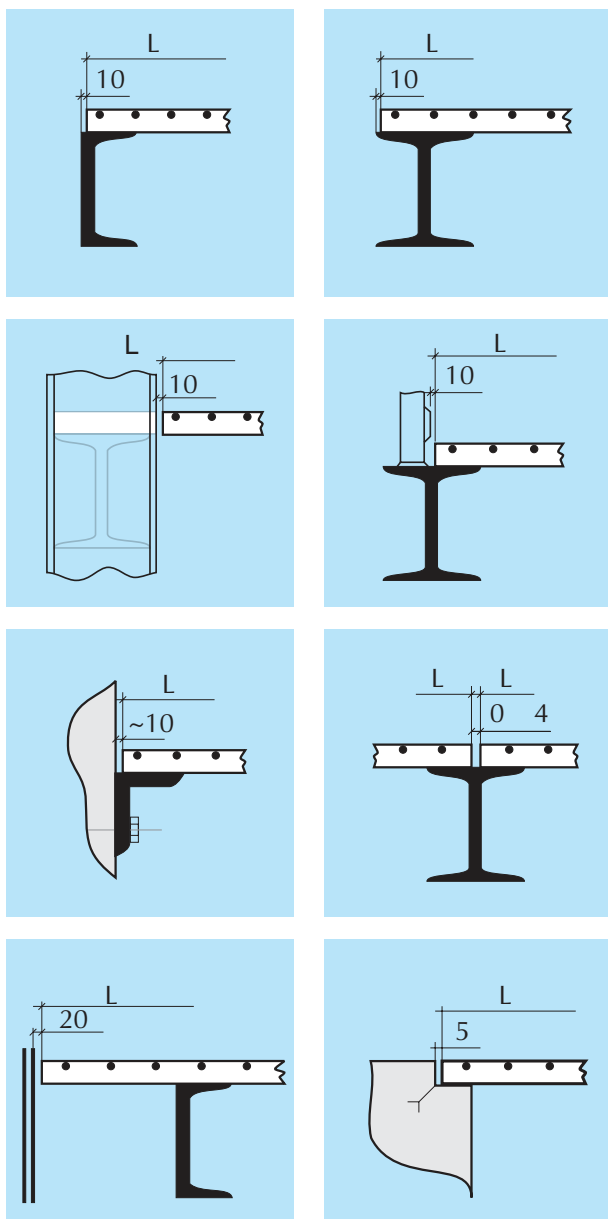

Die obigen Zeichnungen schildern die empfohlenen Abstände, die beim Projektieren und Verlegen der Roste einzuhalten sind - von den Endkanten der Profile bis zu den Pfosten, die durch die Bühnen hindurchgehen, von den Rohren, Wänden und Wandverkleidungen in den Hallen.

Sie zeigen auch, welche Abstände zwischen den Rosten beim Verlegen einzuhalten sind. Beim Projektieren sind die Abstände gleich Null anzunehmen.

Es ist auch daran zu denken, daß die Roste in Minustoleranzen gefertigt werden. Die Einhaltung der oben empfohlenen Abstände sichert das richtige Projektieren und Verlegen der Roste auf Bühnen.



TREPPEN

Treppenstufen nach DIN 24531

Die Treppenstufen werden aus geschweißten bzw. gepresste Rosten gefertigt.

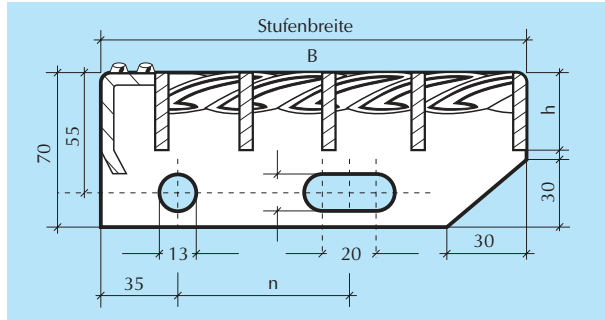
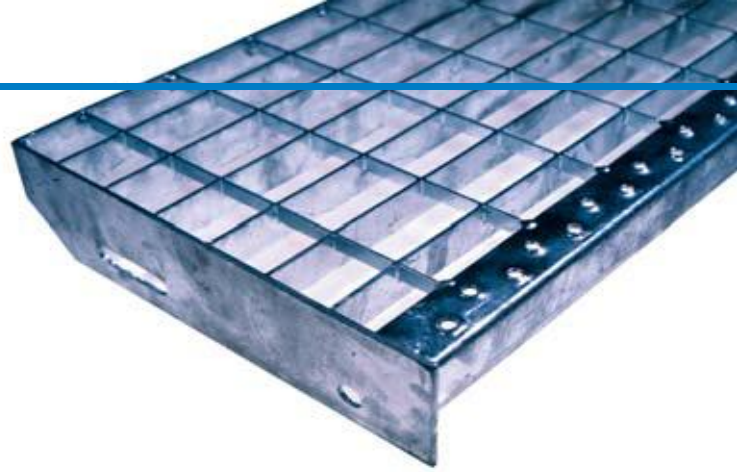

Gerade Treppen mit verstellbarer Höhe

Diese Treppe finden Anwendung als Zugänge zum: Keller, Dachboden, Kraftfahrzeugkanal und zu anderen Anlagen.

Der Hauptvorteil der Treppen mit verstellbarer Höhe ist ihre universelle und leichte Konstruktion sowie die einfache Montage und die Anpassung an die gegebenen Bedingungen. Der Bereich der Höhenverstellung der "H" Treppen je nach der Anzahl der Stufen und der "ß"-Winkels ist der Tabelle zu entnehmen. Diese Treppen in folgenden Breiten gefertigt: B = 800, 1000, 1200 mm.

L ₃ ⁺⁰	B ₅ ⁺⁵	h	n
600	240	Abmessungen der Tragstäbe	120
	260		150
	270		150
	295		180
	305		180
800	240		120
	260		150
	270		150
	295		180
	305		180
1000	240		120
	260		150
	270		150
	295		180
	305		180
1200	240	120	
	260	150	
	270	150	
	295	180	
	305	180	

Wir offerieren auch Befestigungsteile für Treppenstufen:

- Schraube M12x35 nach DIN 558
- Mutter M12 nach DIN 555
- Unterlegscheibe A13 nach DIN 125



L.p.	Stufenmenge	"H"(35°) [mm]	"H"(40°) [mm]
1	3	530	579
2	4	705	775
3	5	880	971
4	6	1055	1167
5	7	1230	1363
6	8	1405	1559
7	9	1580	1755
8	10	1755	1951
9	11	1930	2147
10	12	2105	2343
11	13	2280	2539
12	14	2454	2736
13	15	2629	2932
14	16	2804	3128
15	17	2979	3324

Gerade Treppe mit verstellbarer Höhe

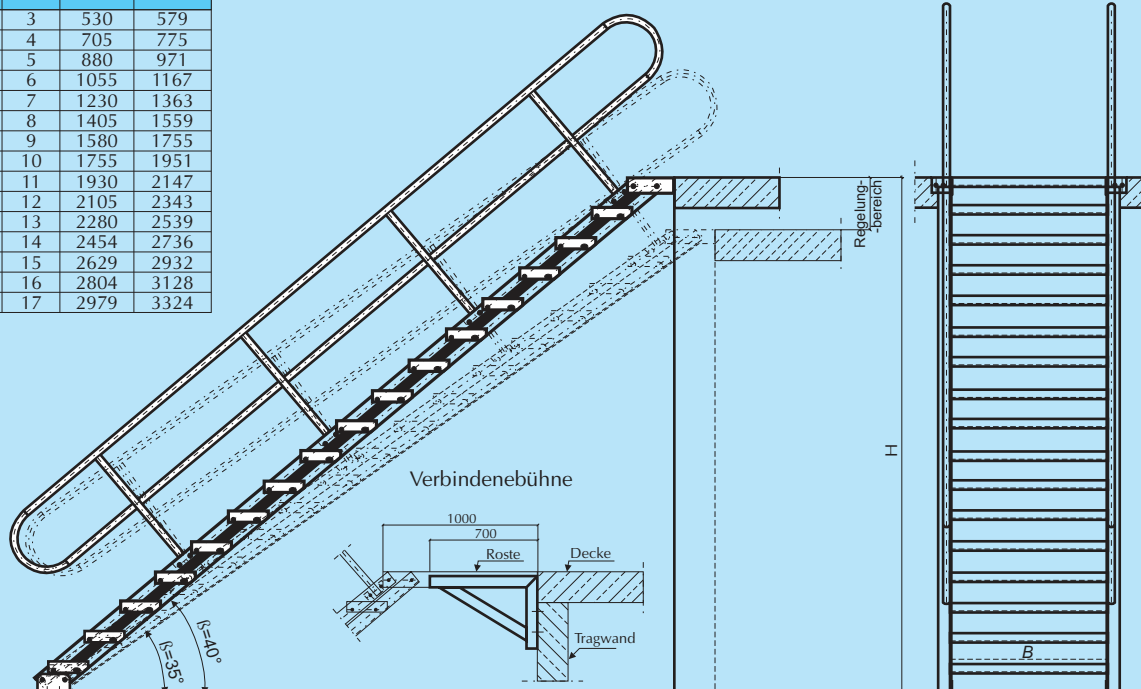

Stufen für Wendeltreppen

Die Stufen für Wendeltreppen (für Innland) werden nach der polnischen Norm PN-80/M-49060 und den Bestimmungen des Baugesetzes gefertigt. Für ausländische Abnehmer - nach den geltenden DIN Normen, die sich auf das Projektieren der Treppenanlagen beziehen.

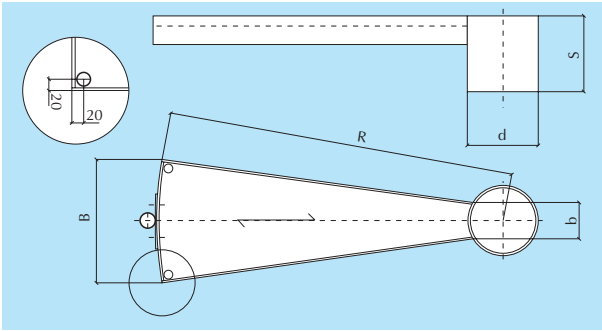

Wendeltreppe

- D - Durchmesser der Treppe
- H - Höhe des Geschosses
- S - Höhe des Auftrittes
- d1 - Durchmesser des zentralen Rohres
- A - Länge des Rohres über dem Geschöß
- d - Durchmesser der Hülse

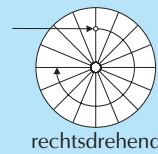

rechtsdrehend

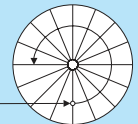

linksdrehend

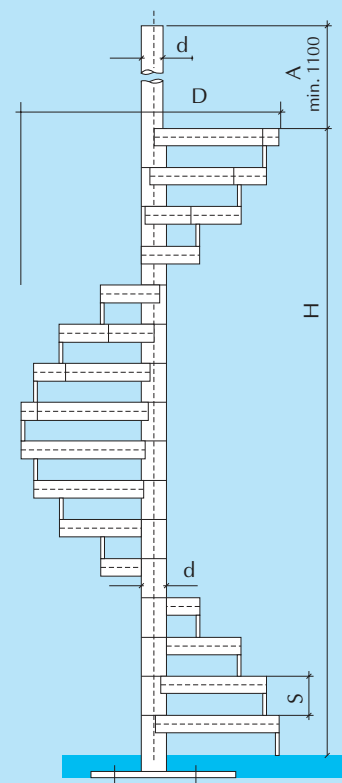

Geländer für Wendeltreppen

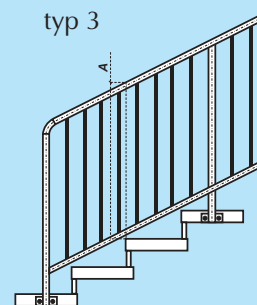

typ 3

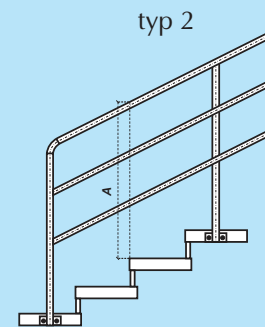

typ 2

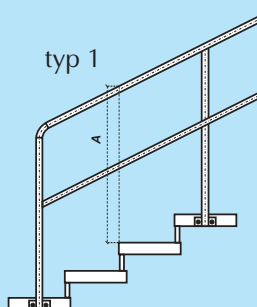

typ 1



Nach Wunsch fertigen wir auch Treppen nach dem Projekt des Kunden.

Die Berechnung der Fläche und der Länge der Ausschnitte für die Berechnung des Preises für Gitterroste

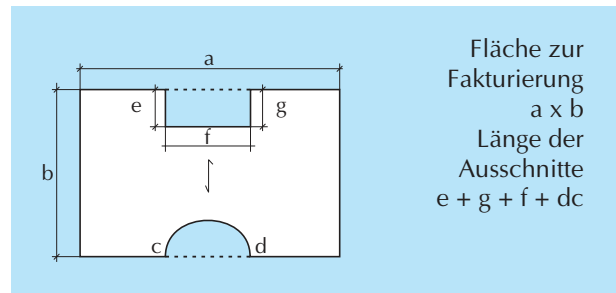
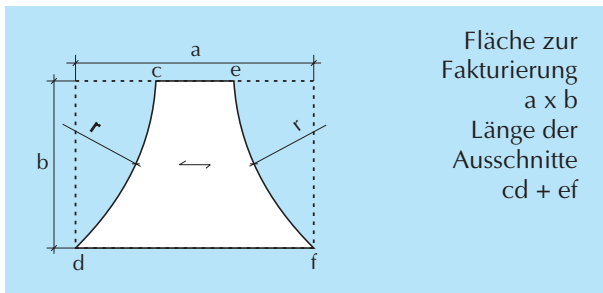
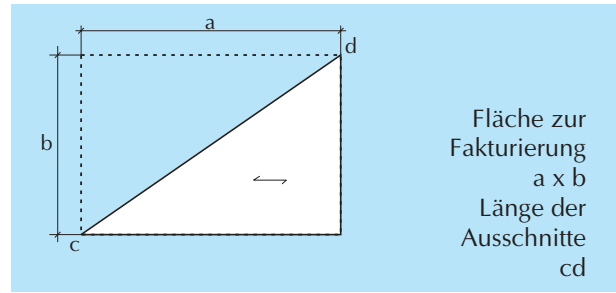
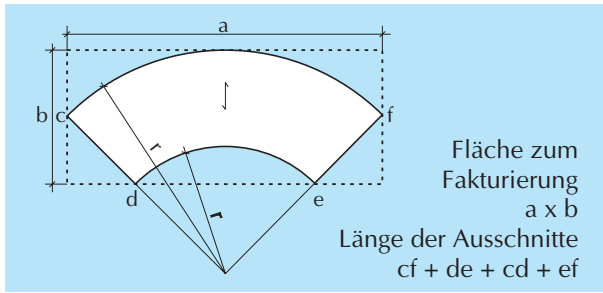

BESTELLEN DER ROSTEN

Um die Roste richtig zu bestellen, verwenden Sie folgende Bezeichnungen:

Bezeichnung der Art des Rostes (der Treppenstufe)

- KOZ** - Rost mit Randeinfassung
- KNZ** - Rost ohne Randeinfassung
- SOZ** - Treppenstufe
- NOZ** - Serrated Rost mit Randeinfassung (rutsicher)
- NNZ** - Serrated Rost ohne Randeinfassung (rutsicher)
- SO*** - Serrated Treppenstufe (rutsicher)

Die richtigen Bezeichnungen der geschweißten Gitterroste vom Typ MOSTOSTAL sehen wie folgt aus:

KOZ / 34x38 / 30x3 / L=950 B=1000 szt. 50 OC

- Schutzart (Feuerverzinken)
- Anzahl der zu bestellenden Roste oder Stufen
- Länge der Querstäbe
- Länge der Tragstäbe des Rostes und die Stützweiten, z.B. die Breite des Kanals, der Bühne usw.)
- Art des Tragstabes
- Maschenweite des Rostes oder der Treppenstufe
- Art des Rostes oder der Treppenstufe

Wir produzieren die Gitterroste nach Zeichnung, z: B

- L - Gitterrostlänge
- B - Gitterrostbreite

w1, w2 - Schnittmaß

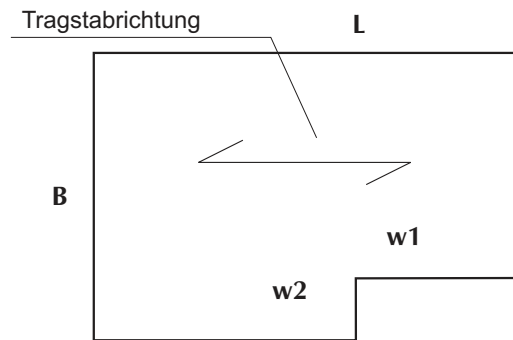

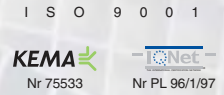

Die Firma POLIMEX-MOSTOTAL SIEDLCE S.A. besitzt Berechtigungen und Zertifikate der polnischen und ausländischen Institute, die zur Ausführung der verschiedenen Aufträge erforderlich sind.



